

ALLIANT ENGINEERING, INC.

733 S Marquette Ave #700, Minneapolis, MN 55402

Intersection: Osborne Road & University East Service Road
 Date: 3/21/2024
 Duration: 0600-1800

Site Code: 6132
 Ref Pt: N/A
 Page No: 1 of 4

All Vehicles (Cars & Trucks) Printed

Start Time	N/A Southbound						Osborne Road Westbound						University East Service Road Northbound						Osborne Road Eastbound						Int. Veh. Total	Int. Ped/ Bike Total
	U-Turn	Left	Thru	Right	App. Total	Peds/ Bikes	U-Turn	Left	Thru	Right	App. Total	Peds/ Bikes	U-Turn	Left	Thru	Right	App. Total	Peds/ Bikes	U-Turn	Left	Thru	Right	App. Total	Peds/ Bikes		
6:00	--	--	--	--	0	--	--	--	37	--	37	--	--	--	--	--	0	--	--	--	28	2	30	--	67	--
6:15	--	--	--	--	0	--	--	--	33	--	33	--	--	--	--	--	0	--	--	--	46	2	48	--	81	--
6:30	--	--	--	--	0	--	--	--	46	--	46	--	--	--	--	--	0	--	--	--	72	--	72	--	118	--
6:45	--	--	--	--	0	--	--	--	62	--	62	--	--	--	--	--	0	--	--	--	94	3	97	--	159	--
Hour Total	--	--	--	--	--	--	--	--	178	--	178	--	--	--	--	--	--	--	--	--	240	7	247	--	425	--
7:00	--	--	--	--	0	--	--	--	46	--	46	--	--	--	3	3	--	--	--	--	71	3	74	--	123	--
7:15	--	--	--	--	0	--	--	--	59	--	59	--	--	--	2	2	--	--	--	--	74	2	76	--	137	--
7:30	--	--	--	--	0	--	--	--	122	--	122	--	--	--	1	1	--	--	--	--	106	3	109	--	232	--
7:45	--	--	--	--	0	--	--	--	102	--	102	1	--	--	3	3	--	--	--	--	133	6	139	1	244	2
Hour Total	--	--	--	--	--	--	--	--	329	--	329	1	--	--	9	9	--	--	--	--	384	14	398	1	736	2
8:00	--	--	--	--	0	--	--	--	87	--	87	--	--	--	2	2	--	--	--	--	96	4	100	--	189	--
8:15	--	--	--	--	0	--	--	--	88	--	88	--	--	--	2	2	--	--	--	--	83	3	86	--	176	--
8:30	--	--	--	--	0	--	--	--	82	--	82	--	--	--	1	1	--	--	--	--	68	--	68	--	151	--
8:45	--	--	--	--	0	--	--	--	85	--	85	1	--	--	1	1	--	--	--	--	129	3	132	--	218	1
Hour Total	--	--	--	--	--	--	--	--	342	--	342	1	--	--	6	6	--	--	--	--	376	10	386	--	734	1
9:00	--	--	--	--	0	--	--	--	101	--	101	--	--	--	--	--	0	--	--	--	83	1	84	--	185	--
9:15	--	--	--	--	0	--	--	--	75	--	75	--	--	--	1	1	1	--	--	--	68	--	68	--	144	1
9:30	--	--	--	--	0	--	--	--	67	--	67	--	--	--	1	1	--	--	--	--	61	--	61	--	129	--
9:45	--	--	--	--	0	--	--	--	76	--	76	--	--	--	1	1	--	--	--	--	87	2	89	--	166	--
Hour Total	--	--	--	--	--	--	--	--	319	--	319	--	--	--	3	3	1	--	--	--	299	3	302	--	624	1
10:00	--	--	--	--	0	--	--	--	65	--	65	--	--	--	3	3	--	--	--	--	61	2	63	--	131	--
10:15	--	--	--	--	0	--	--	--	74	--	74	--	--	--	0	0	--	--	--	--	81	3	84	--	158	--
10:30	--	--	--	--	0	--	--	--	82	--	82	--	--	--	1	1	--	--	--	--	70	1	71	--	154	--
10:45	--	--	--	--	0	--	--	--	70	--	70	--	--	--	--	0	1	--	--	--	68	3	71	--	141	1
Hour Total	--	--	--	--	--	--	--	--	291	--	291	--	--	--	4	4	1	--	--	--	280	9	289	--	584	1
11:00	--	--	--	--	0	--	--	--	92	--	92	--	--	--	3	3	--	--	--	--	80	1	81	--	176	--
11:15	--	--	--	--	0	--	--	--	79	--	79	--	--	--	1	1	--	--	--	--	62	1	63	--	143	--
11:30	--	--	--	--	0	--	--	--	72	--	72	--	--	--	--	0	--	--	--	--	82	2	84	--	156	--
11:45	--	--	--	--	0	--	--	--	113	--	113	--	--	--	1	1	--	--	--	--	77	2	79	--	193	--
Hour Total	--	--	--	--	--	--	--	--	356	--	356	--	--	--	5	5	--	--	--	--	301	6	307	--	668	--
12:00	--	--	--	--	0	--	--	--	89	--	89	--	--	--	--	0	2	--	--	--	79	1	80	--	169	2
12:15	--	--	--	--	0	--	--	--	90	--	90	--	--	--	3	3	--	--	--	--	81	5	86	--	179	--
12:30	--	--	--	--	0	--	--	--	78	--	78	--	--	--	1	1	1	--	--	--	72	5	77	--	156	1
12:45	--	--	--	--	0	--	--	--	91	--	91	--	--	--	5	5	1	--	--	--	97	9	106	--	202	1
Hour Total	--	--	--	--	--	--	--	--	348	--	348	--	--	--	9	9	4	--	--	--	329	20	349	--	706	4
13:00	--	--	--	--	0	--	--	--	84	--	84	1	--	--	1	1	1	--	--	--	55	2	57	1	142	3
13:15	--	--	--	--	0	--	--	--	93	--	93	1	--	--	3	3	3	--	--	--	83	2	85	1	181	5
13:30	--	--	--	--	0	--	--	--	101	--	101	--	--	--	1	1	2	--	--	--	84	1	85	--	187	2
13:45	--	--	--	--	0	--	--	--	92	--	92	--	--	--	7	7	--	--	--	--	77	4	81	--	180	--
Hour Total	--	--	--	--	--	--	--	--	370	--	370	2	--	--	12	12	6	--	--	--	299	9	308	2	690	10
14:00	--	--	--	--	0	--	--	--	97	--	97	--	--	--	3	3	1	--	--	--	87	5	92	--	192	1
14:15	--	--	--	--	0	--	--	--	94	--	94	--	--	--	4	4	--	--	--	--	79	2	81	--	179	--
14:30	--	--	--	--	0	--	--	--	84	--	84	--	--	--	3	3	5	--	--	--	118	6	124	--	211	5
14:45	--	--	--	--	0	--	--	--	105	--	105	--	--	--	5	5	1	--	--	--	125	8	133	1	243	2
Hour Total	--	--	--	--	--	--	--	--	380	--	380	--	--	--	15	15	7	--	--	--	409	21	430	1	825	8
15:00	--	--	--	--	0	--	--	--	136	--	136	2	--	--	1	1	1	--	--	--	91	8	99	2	236	5
15:15	--	--	--	--	0	--	--	--	123	--	123	--	--	--	1	1	3	--	--	--	102	5	107	--	231	3
15:30	--	--	--	--	0	--	--	--	144	--	144	2	--	--	--	0	--	--	--	--	100	3	103	2	247	4
15:45	--	--	--	--	0	--	--	--	134	--	134	--	--	--	4	4	--	--	--	--	101	3	104	--	242	--
Hour Total	--	--	--	--	--	--	--	--	537	--	537	4	--	--	6	6	4	--	--	--	394	19	413	4	956	12
16:00	--	--	--	--	0	--	--	--	180	--	180	--	--	--	--	0	--	--	--	--	109	6	115	--	295	--
16:15	--	--	--	--	0	--	--	--	143	--	143	--	--	--	3	3	--	--	--	--	106	4	110	--	256	--
16:30	--	--	--	--	0	--	--	--	128	--	128	--	--	--	1	1	--	--	--	--	84	4	88	--	217	--
16:45	--	--	--	--	0	--	--	--	132	--	132	--	--	--	1	1	1	--	--	--	111	3	114	--	247	1
Hour Total	--	--	--	--	--	--	--	--	583	--	583	--	--	--	5	5	1	--	--	--	410	17	427	--	1015	1
17:00	--	--	--	--	0	--	--	--	128	--	128	--	--	--	1	1	--	--	--	--	102	4	106	--	235	--
17:15	--	--	--	--	0	--	--	--	93	--	93	--	--	--	--	0	--	--	--	--	94	4	98	1	191	1
17:30	--	--	--	--	0	--	--	--	98	--	98	--	--	--	4	4	--	--	--	--	71	7	78	--	180	--
17:45	--	--	--	--	0	--	--	--	74	--	74	--	--	--	2	2	--	--	--	--	84	1	85	--	161	--
Hour Total	--	--	--	--	--	--	--	--	393	--	393	--	--	--	7	7	--	--	--	--	351	16	367	1	767	1
Grand Total	--	--	--	--	0	--	--	--	4426	--	4426	8	--	--	81	81	24	--	--	--	4072	151	4223	9	8730	41
% of App.	0.0%	0.0%	0.0%	0.0%	0.0%	0.0%	0.0%	#####	0.0%	0.0%	0.0%	0.0%	0.0%	0.0%	0.0%	0.0%	0.0%	0.0%	0.0%	0.0%	96.4%	3.6%				
% of Total	0.0%	0.0%	0.0%	0.0%	0.0%	0.0%	0.0%	50.7%	0.0%	50.7%	19.5%	0.0%	0.0%	0.0%	0.9%	0.9%	58.5%	0.0%	0.0%	46.6%	1.7%	48.4%	22.0%			
Cars Total	--	--	--	--	0	--	--	4328	--	4328	7	--	--	--	72	72	24	--	--	--	3973	147	4120	8	8520	39
Cars % of Movement	0.0%	0.0%	0.0%	0.0%	0.0%	0.0%	0.0%	97.8%	0.0%	97.8%	17.9%	0.0%	0.0%	0.0%	88.9%	88.9%	61.5%	0.0%	0.0%	97.6%	97.4%	97.6%	20.5%	97.6%		
Trucks Total	--	--	--	--	0	--	--	98	--	98	1	--	--	--	9	9	--	--	--	--	99	4	103	1	210	2
Trucks % of Movement	0.0%	0.0%	0.0%	0.0%	0.0%	0.0%	0.0%	2.2%	0.0%	2.2%	50.0%	0.0%	0.0%	0.0%	11.1%	11.1%	0.0%	0.0%	0.0%	2.4%	2.6%	2.4%	50.0%	2.4%		

ALLIANT ENGINEERING, INC.

733 S Marquette Ave #700, Minneapolis, MN 55402

Intersection: Osborne Road & University East Service Road
 Date: 3/21/2024
 Duration: 0600-1800

Site Code: 6132
 Ref Pt: N/A
 Page No: 2 of 4

All Vehicles (Cars & Trucks) Printed

Start Time	N/A Southbound						Osborne Road Westbound						University East Service Road Northbound						Osborne Road Eastbound						Int. Veh. Total	Int. Ped/Bike Total
	U-Turn	Left	Thru	Right	App. Total	Peds/Bikes	U-Turn	Left	Thru	Right	App. Total	Peds/Bikes	U-Turn	Left	Thru	Right	App. Total	Peds/Bikes	U-Turn	Left	Thru	Right	App. Total	Peds/Bikes		
7:30	--	--	--	--	0	--	--	--	122	--	122	--	--	--	--	1	1	--	--	--	106	3	109	--	232	--
7:45	--	--	--	--	0	--	--	--	102	--	102	1	--	--	--	3	3	--	--	--	133	6	139	1	244	2
8:00	--	--	--	--	0	--	--	--	87	--	87	--	--	--	--	2	2	--	--	--	96	4	100	--	189	--
8:15	--	--	--	--	0	--	--	--	88	--	88	--	--	--	--	2	2	--	--	--	83	3	86	--	176	--
Hour Total	--	--	--	--	--	--	--	--	399	--	399	1	--	--	--	8	8	--	--	--	418	16	434	1	841	2
% of App.	0.0%	0.0%	0.0%	0.0%	0.0%	0.0%	0.0%	0.0%	100%	0.0%	0.0%	50.0%	0.0%	0.0%	0.0%	100%	1.0%	0.0%	0.0%	0.0%	96.3%	3.7%	51.6%	50.0%		
% of Total	0.0%	0.0%	0.0%	0.0%	0.0%	0.0%	0.0%	0.0%	47.4%	0.0%	47.4%	50.0%	0.0%	0.0%	0.0%	1.0%	1.0%	0.0%	0.0%	0.0%	49.7%	1.9%	51.6%	50.0%		
Cars Total	--	--	--	--	0	--	--	--	391	--	391	1	--	--	--	8	8	--	--	--	410	15	425	1	824	2
Cars % of Movement	0.0%	0.0%	0.0%	0.0%	0.0%	0.0%	0.0%	0.0%	98.0%	0.0%	98.0%	50.0%	0.0%	0.0%	0.0%	100%	100%	0.0%	0.0%	0.0%	98.1%	93.8%	97.9%	50.0%	98.0%	
Trucks Total	--	--	--	--	0	--	--	--	8	--	8	--	--	--	--	--	0	--	--	--	8	1	9	--	17	--
Trucks % of Movement	0.0%	0.0%	0.0%	0.0%	0.0%	--	0.0%	0.0%	2.0%	0.0%	2.0%	--	0.0%	0.0%	0.0%	0.0%	0.0%	--	0.0%	0.0%	1.9%	6.3%	2.1%	--	2.0%	

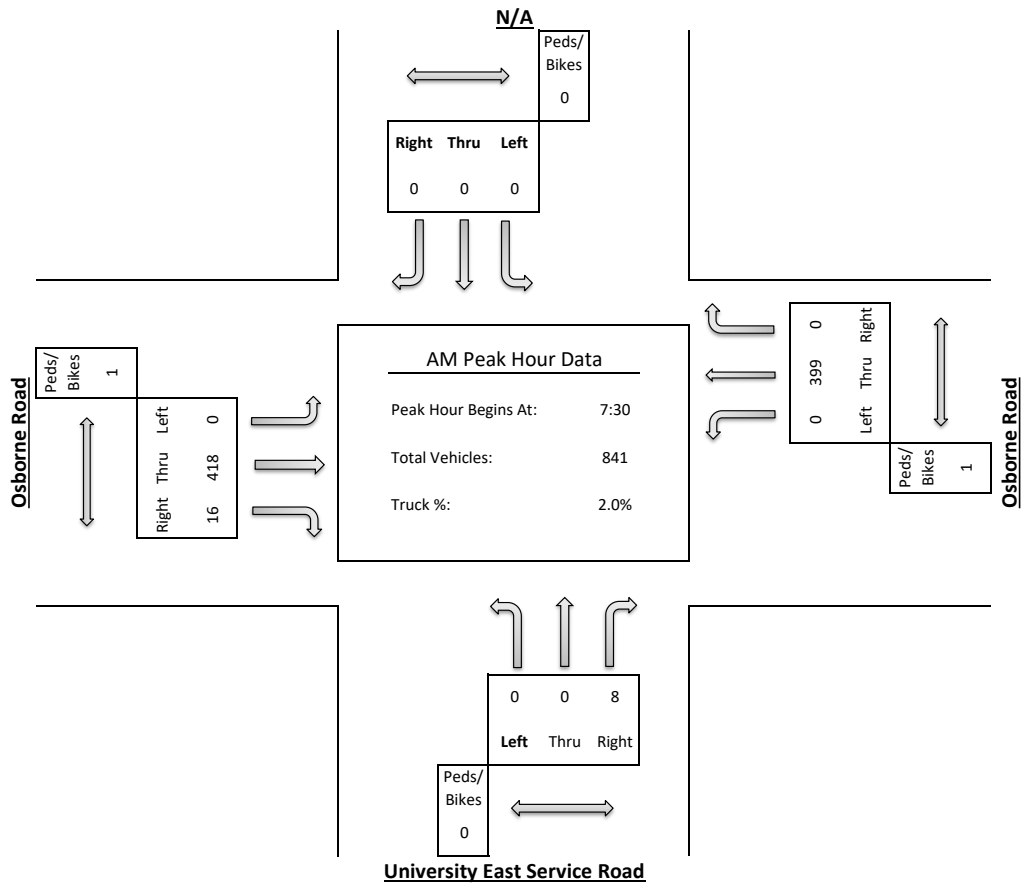

ALLIANT ENGINEERING, INC.

733 S Marquette Ave #700, Minneapolis, MN 55402

Intersection: Osborne Road & University East Service Road
 Date: 3/21/2024
 Duration: 0600-1800

Site Code: 6132
 Ref Pt: N/A
 Page No: 3 of 4

All Vehicles (Cars & Trucks) Printed

Start Time	N/A Southbound						Osborne Road Westbound						University East Service Road Northbound						Osborne Road Eastbound						Int. Veh. Total	Int. Ped/Bike Total
	U-Turn	Left	Thru	Right	App. Total	Peds/Bikes	U-Turn	Left	Thru	Right	App. Total	Peds/Bikes	U-Turn	Left	Thru	Right	App. Total	Peds/Bikes	U-Turn	Left	Thru	Right	App. Total	Peds/Bikes		
12:00	--	--	--	--	0	--	--	--	89	--	89	--	--	--	--	--	0	2	--	--	79	1	80	--	169	2
12:15	--	--	--	--	0	--	--	--	90	--	90	--	--	--	--	3	3	--	--	--	81	5	86	--	179	--
12:30	--	--	--	--	0	--	--	--	78	--	78	--	--	--	--	1	1	1	--	--	72	5	77	--	156	1
12:45	--	--	--	--	0	--	--	--	91	--	91	--	--	--	--	5	5	1	--	--	97	9	106	--	202	1
Hour Total	--	--	--	--	--	--	--	--	348	--	348	--	--	--	--	9	9	4	--	--	329	20	349	--	706	4
% of App.	0.0%	0.0%	0.0%	0.0%			0.0%	0.0%	100%	0.0%			0.0%	0.0%	0.0%	100%			0.0%	0.0%	94.3%	5.7%				
% of Total	0.0%	0.0%	0.0%	0.0%	0.0%	0.0%	0.0%	0.0%	49.3%	0.0%	49.3%	0.0%	0.0%	0.0%	0.0%	1.3%	1.3%	#####	0.0%	0.0%	46.6%	2.8%	49.4%	0.0%		
Cars Total	--	--	--	--	0	--	--	--	345	--	345	--	--	--	--	8	8	4	--	--	317	20	337	--	690	4
Cars % of Movement	0.0%	0.0%	0.0%	0.0%	0.0%	0.0%	0.0%	0.0%	99.1%	0.0%	99.1%	0.0%	0.0%	0.0%	0.0%	88.9%	88.9%	#####	0.0%	0.0%	96.4%	100%	96.6%	0.0%	97.7%	
Trucks Total	--	--	--	--	0	--	--	--	3	--	3	--	--	--	--	1	1	--	--	--	12	--	12	--	16	--
Trucks % of Movement	0.0%	0.0%	0.0%	0.0%	0.0%	--	0.0%	0.0%	0.9%	0.0%	0.9%	--	0.0%	0.0%	0.0%	11.1%	11.1%	--	0.0%	0.0%	3.6%	0.0%	3.4%	--	2.3%	

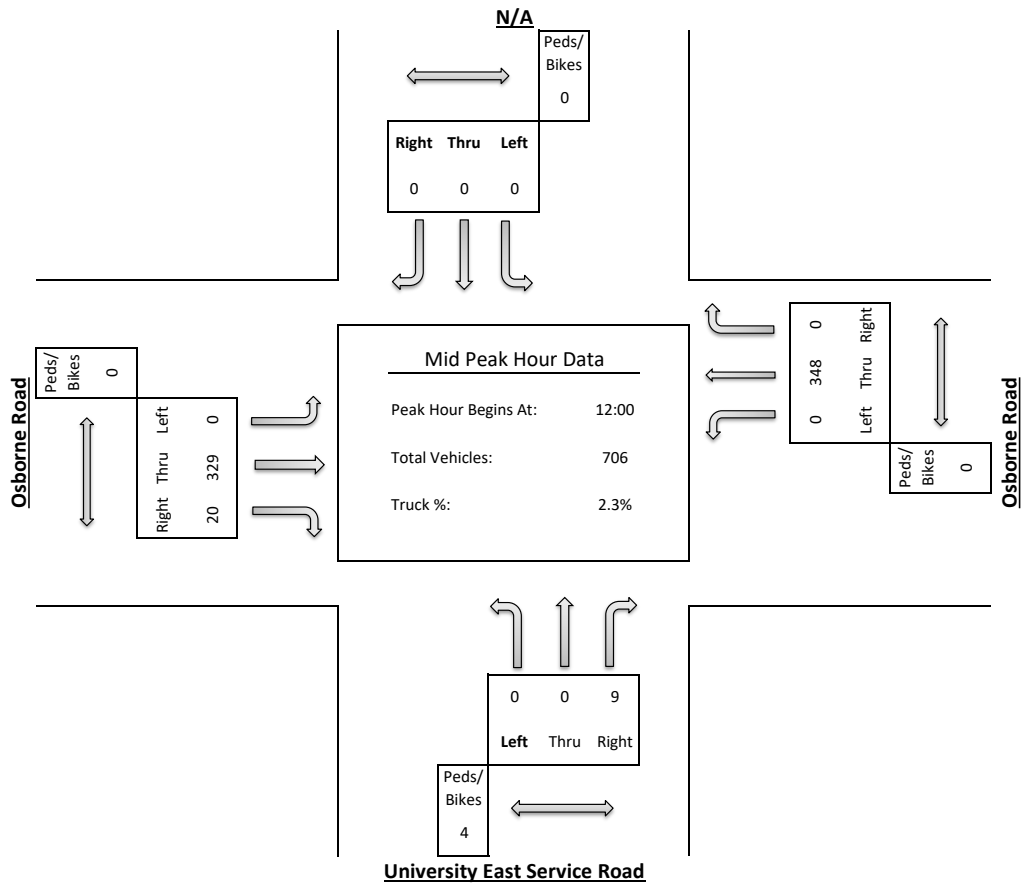

ALLIANT ENGINEERING, INC.

733 S Marquette Ave #700, Minneapolis, MN 55402

Intersection: Osborne Road & University East Service Road
 Date: 3/21/2024
 Duration: 0600-1800

Site Code: 6132
 Ref Pt: N/A
 Page No: 4 of 4

All Vehicles (Cars & Trucks) Printed

Start Time	N/A Southbound						Osborne Road Westbound						University East Service Road Northbound						Osborne Road Eastbound						Int. Veh. Total	Int. Ped/Bike Total
	U-Turn	Left	Thru	Right	App. Total	Peds/Bikes	U-Turn	Left	Thru	Right	App. Total	Peds/Bikes	U-Turn	Left	Thru	Right	App. Total	Peds/Bikes	U-Turn	Left	Thru	Right	App. Total	Peds/Bikes		
15:30	--	--	--	--	0	--	--	--	144	--	144	2	--	--	--	--	0	--	--	--	100	3	103	2	247	4
15:45	--	--	--	--	0	--	--	--	134	--	134	--	--	--	--	4	4	--	--	--	101	3	104	--	242	--
16:00	--	--	--	--	0	--	--	--	180	--	180	--	--	--	--	--	0	--	--	--	109	6	115	--	295	--
16:15	--	--	--	--	0	--	--	--	143	--	143	--	--	--	--	3	3	--	--	--	106	4	110	--	256	--
Hour Total	--	--	--	--	--	--	--	--	601	--	601	2	--	--	--	7	7	--	--	--	416	16	432	2	1040	4
% of App.	0.0%	0.0%	0.0%	0.0%			0.0%	0.0%	100%	0.0%			0.0%	0.0%	0.0%	100%			0.0%	0.0%	96.3%	3.7%				
% of Total	0.0%	0.0%	0.0%	0.0%	0.0%	0.0%	0.0%	0.0%	57.8%	0.0%	57.8%	50.0%	0.0%	0.0%	0.0%	0.7%	0.7%	0.0%	0.0%	0.0%	40.0%	1.5%	41.5%	50.0%		
Cars Total	--	--	--	--	0	--	--	--	596	--	596	2	--	--	--	6	6	--	--	--	409	16	425	2	1027	4
Cars % of Movement	0.0%	0.0%	0.0%	0.0%	0.0%	0.0%	0.0%	0.0%	99.2%	0.0%	99.2%	50.0%	0.0%	0.0%	0.0%	85.7%	85.7%	0.0%	0.0%	0.0%	98.3%	100%	98.4%	50.0%	98.8%	
Trucks Total	--	--	--	--	0	--	--	--	5	--	5	--	--	--	--	1	1	--	--	--	7	--	7	--	13	--
Trucks % of Movement	0.0%	0.0%	0.0%	0.0%	0.0%	--	0.0%	0.0%	0.8%	0.0%	0.8%	--	0.0%	0.0%	0.0%	14.3%	14.3%	--	0.0%	0.0%	1.7%	0.0%	1.6%	--	1.3%	

